

REMATE EL MURO

Remates Utilizando Unidades Keystone®

La Opción Coronamiento Para La Muro Keystone®

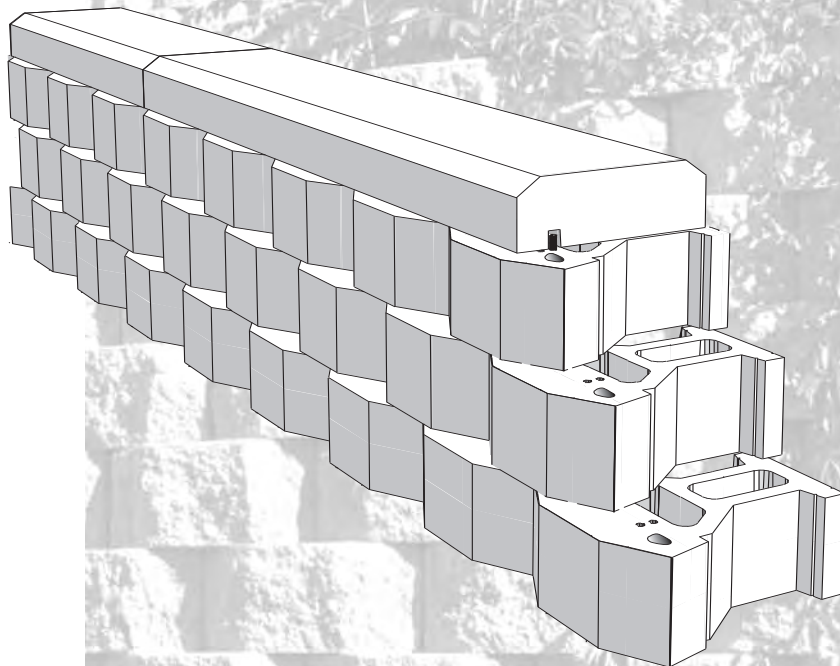

REMATE EL MURO

REMATES UTILIZANDO UNIDADES KEYSTONE®

No hay Muro de retención Keystone® que se pueda considerar acabado sin el toque del coronamiento. Las dos unidades primarias para muro, que son la Estándar y la Compac, tienen ambos huecos que las hacen inadecuadas para coronar un muro. En algunas situaciones, esto puede resultar aceptable, pero la mayoría de las veces se requiere de un acabado más atractivo. Una vez más, Keystone® le proporciona una solución sencilla: la Familia Keystone® de Unidades de Remate. Estas son: la Mini Cap (100 mm de altura) y la Compac Cap (200 mm de altura). Cada una de estas unidades está disponible en diversas combinaciones de acabado de la superficie y de lados en ángulo*. La explicación que se ofrece a continuación muestra claramente los usos de estas unidades con una variedad de técnicas de acabado.



UNIDADES MINI DE REMATE

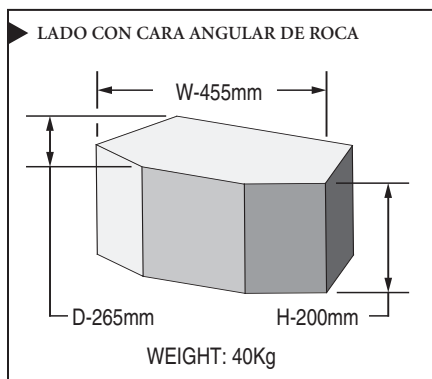
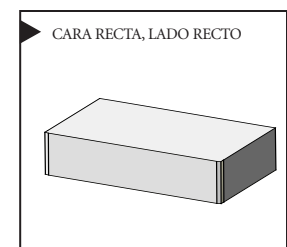
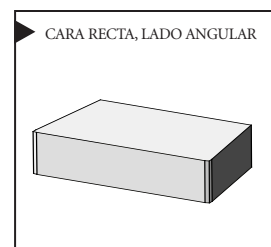
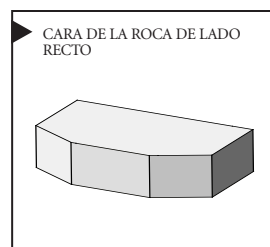

UNIDADES COMPAC DE REMATE

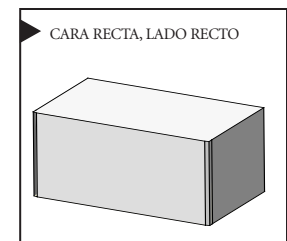
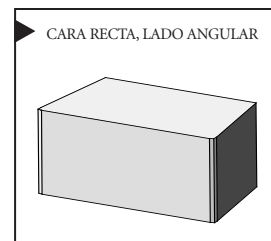
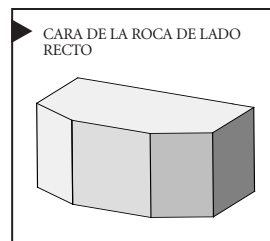

NOTA: No es necesario el coronamiento para asegurar la estabilidad de la estructura. El coronamiento solamente constituye un adorno estético.

* Consulte con su representante local para su disponibilidad.

Al igual que en el caso de otras unidades Keystone®, todas las unidades de remate son intercambiables. Dependiendo del contorno del muro, algunas de estas unidades funcionan con mayor eficacia que otras (por ejemplo, las unidades con ángulos en los lados para las curvas cóncavas). En una instalación dada, si hay unión entre las unidades, éstas pueden ser modificadas a voluntad utilizando una sierra para concreto, un cincel u otro dispositivo.

La instalación de las unidades de remate se hace en un sola operación sencilla de un paso. Las unidades Keystone® de remate tienen un acabado sólido en su parte superior. La parte inferior de estas unidades retiene los hoyos riniformes receptores usados para el intercierre entre el pasador y la unidad (figura 1.1). Manteniendo en su lugar los pasadores de fibra de vidrio de la última hilera de unidades Keystone®, coloque la unidad de remate sobre los pernos que sobresalen. Una vez que la unidad esté posicionada, deslice la unidad hacia delante para alinearla y fijarla en su lugar.

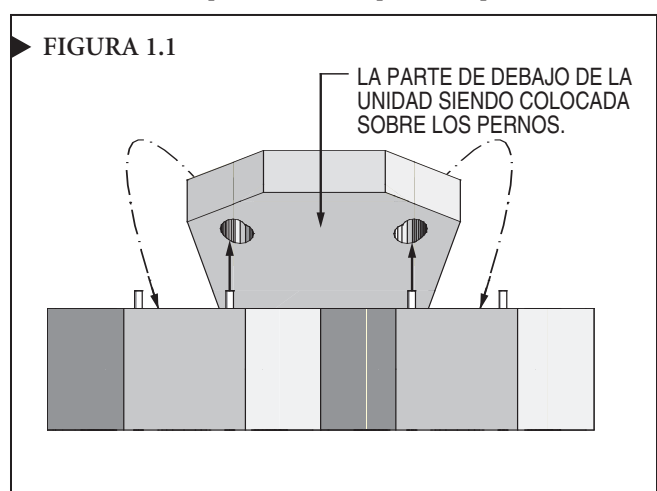

Las ilustraciones siguientes demuestran los usos más comunes de las unidades Keystone® de remate.

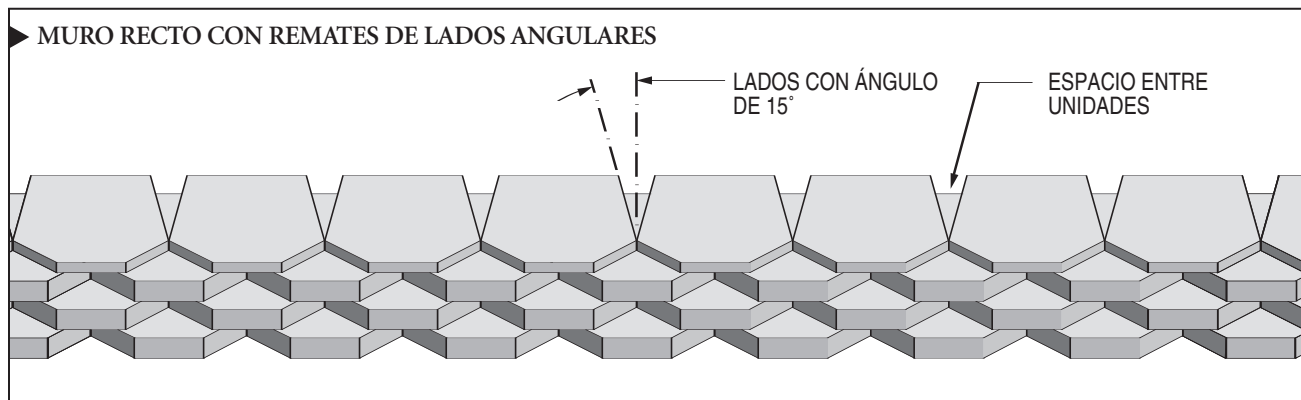
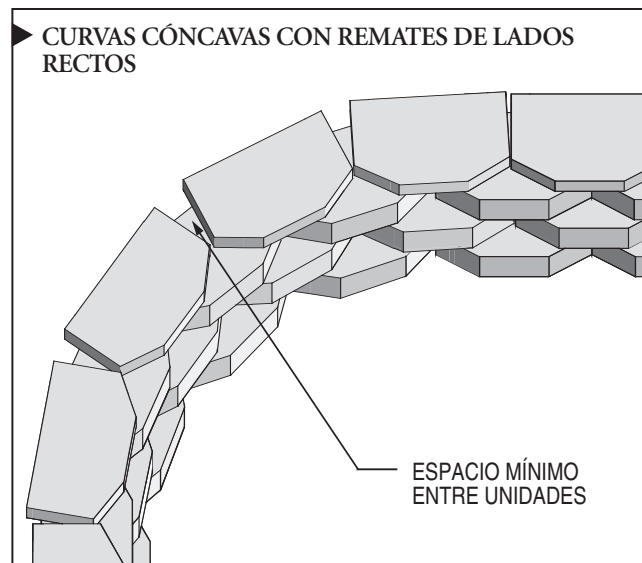
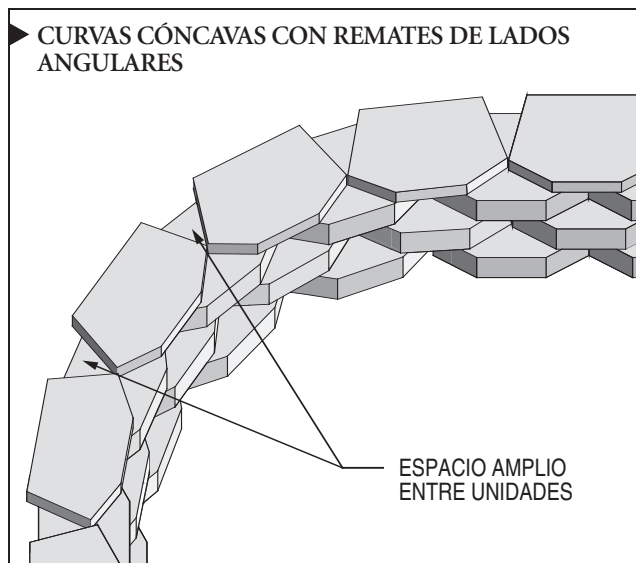
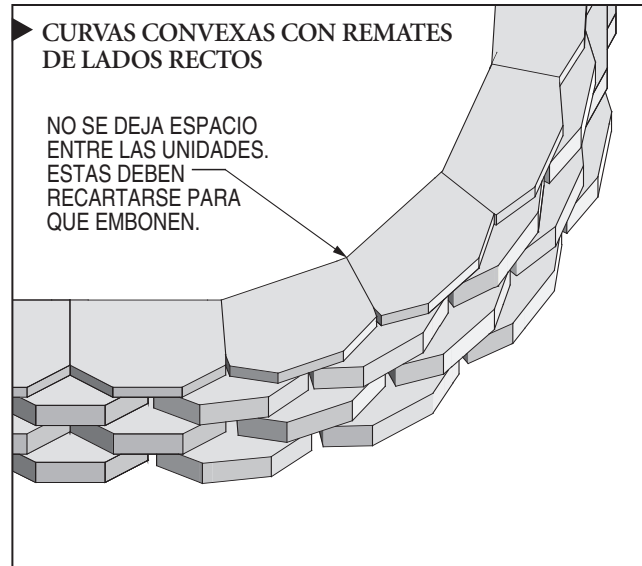
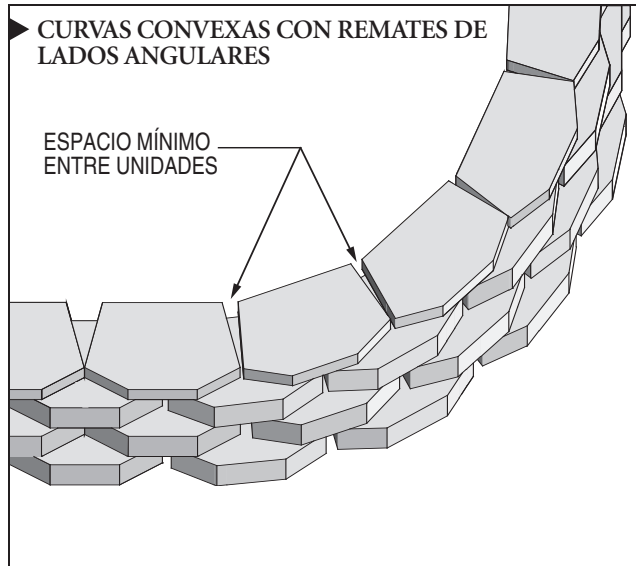
REMATE EL MURO**▶ REMATES UTILIZANDO UNIDADES KEYSTONE®**

REMATE EL MURO

REMATES UTILIZANDO UNIDADES KEYSTONE®

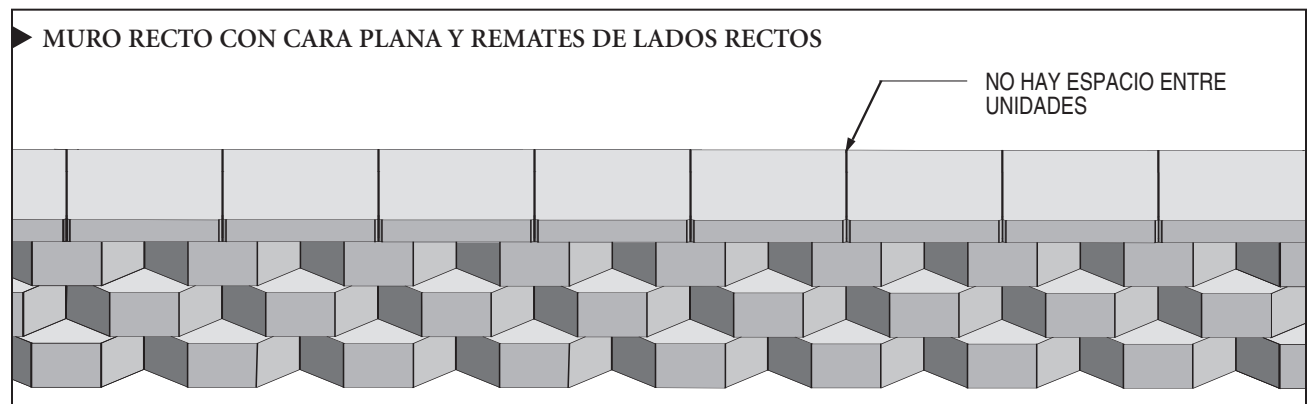
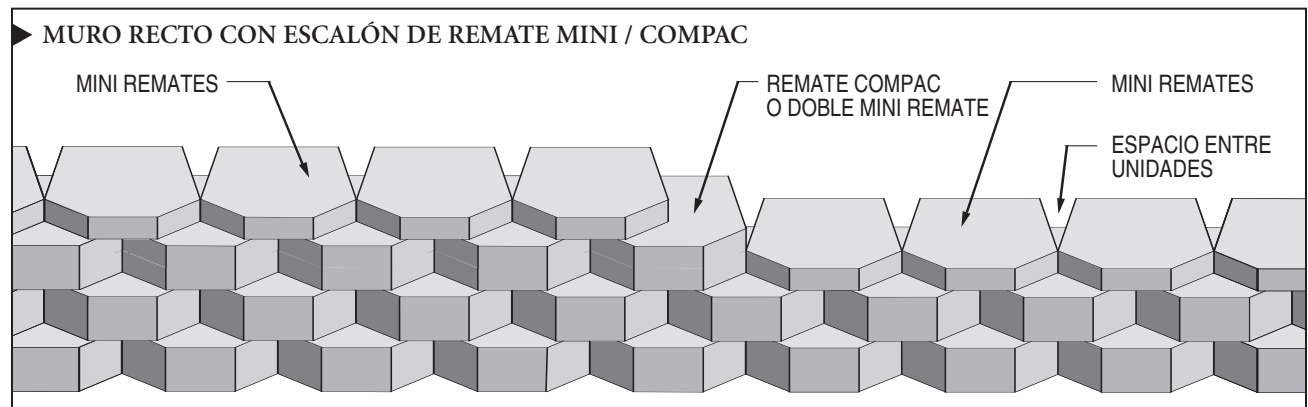
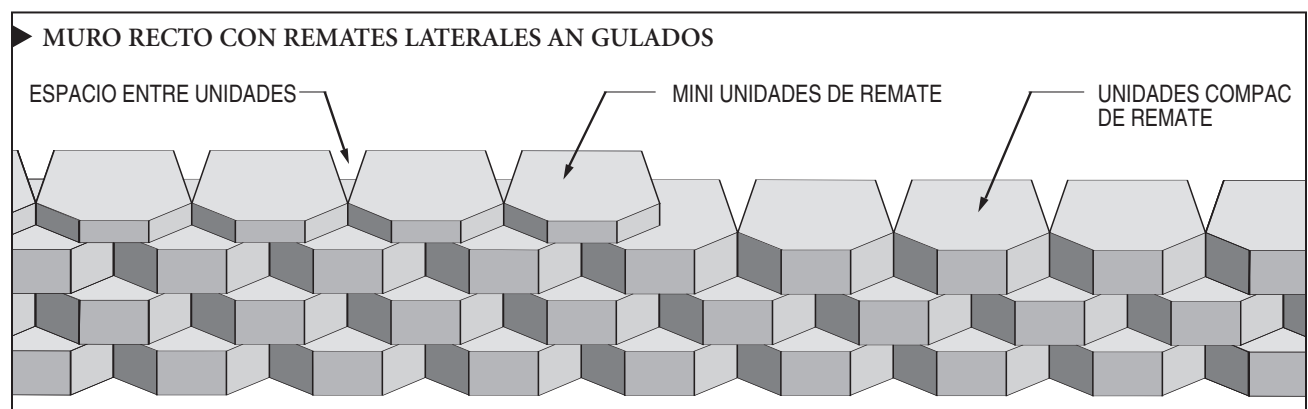
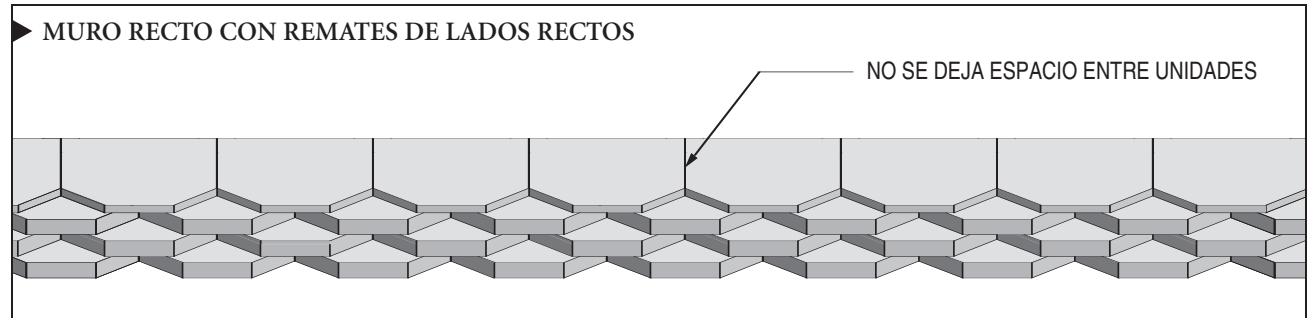

REMATE EL MURO

► REMATES UTILIZANDO UNIDADES KEYSTONE®

El tamaño de las unidades Keystone® hace que el sistema sea muy adaptable a los cambios de pendiente. Se puede construir un muro Keystone® con un declive en la parte superior en incrementos de inclinación de entre 0° y 42°. Estos cambios en la pendiente pueden ocurrir a lo largo de un muro o en sus puntos de origen. Ya que las unidades de remate suben y bajan según la inclinación, se requiere de un procedimiento adicional para fijar firmemente algunas unidades de remate. Para que no se vean huecos en las unidades Estándar o Compac de Keystone®, la última unidad de cada hilera debe ser una Unidad de Remate Compac. Las unidades de remate están desplazadas 230mm para mantener el patrón de unión del muro. Tal como se muestra en la siguiente ilustración, estas unidades de remate conectan solamente con un perno de fibra de vidrio, ya que las unidades adyacentes no tienen perforaciones para el perno. El lado que no tiene perno se debe colocar utilizando un pegamento. Debido a la flexibilidad o sea, a las cualidades de no rigidez del sistema Keystone®, el material que se utilice como pegamento deberá tener la capacidad de tolerar cierto movimiento. El adhesivo Keystone® Kapseal™ está diseñado precisamente para este uso, ya que su fórmula especial puede soportar temperaturas y humedades extremas. Si no puede usted conseguir este adhesivo, puede utilizar otros con base epóxica diseñados para trabajos de albañilería. Consulte las instrucciones del fabricante para conocer todos los detalles. Aplique el adhesivo a las áreas de contacto de ambas unidades.

Las ilustraciones que aparecen en seguida muestran los métodos generalmente empleados para ajustarse a los cambios de pendiente y al uso correspondiente de unidades de remate.

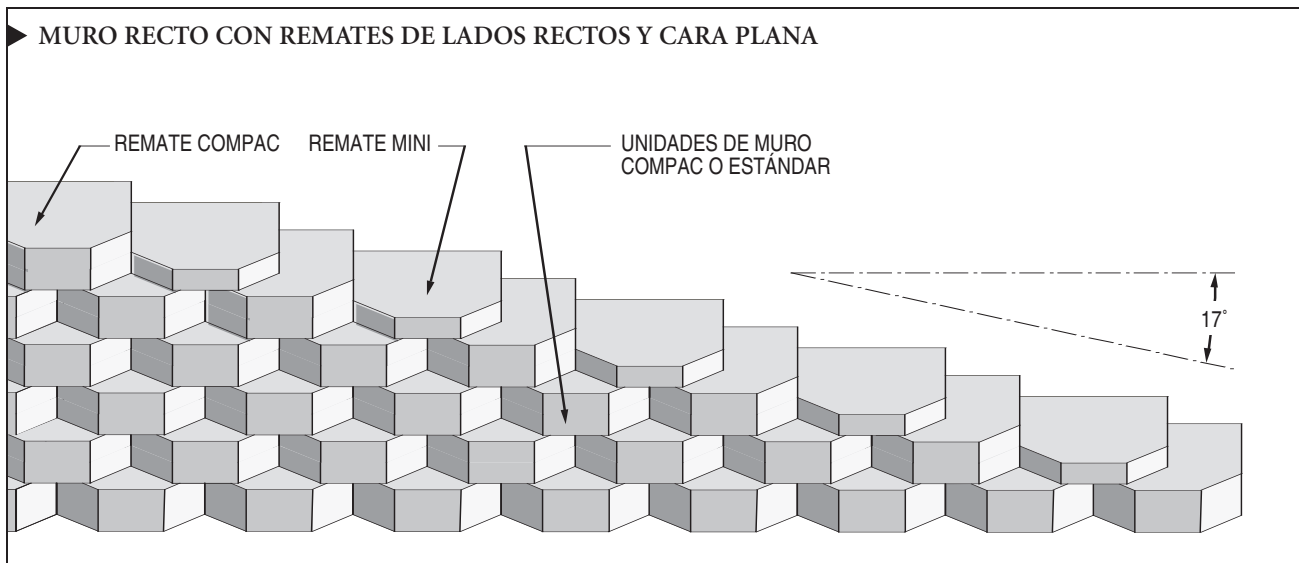
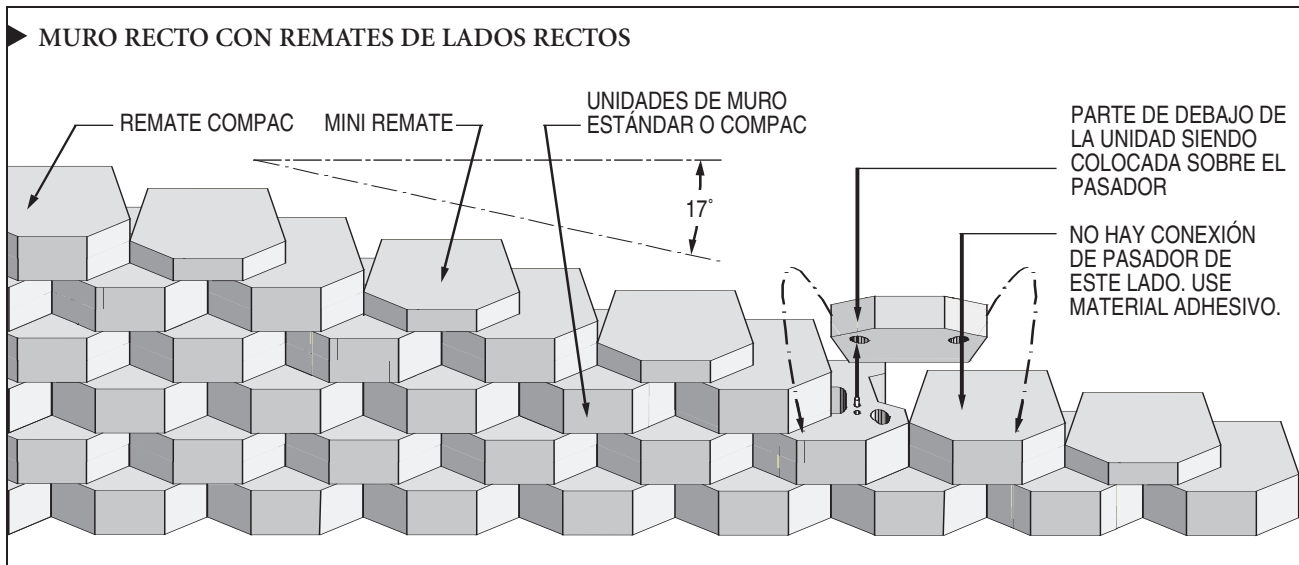

REMATE EL MURO

REMATES UTILIZANDO UNIDADES KEYSTONE®

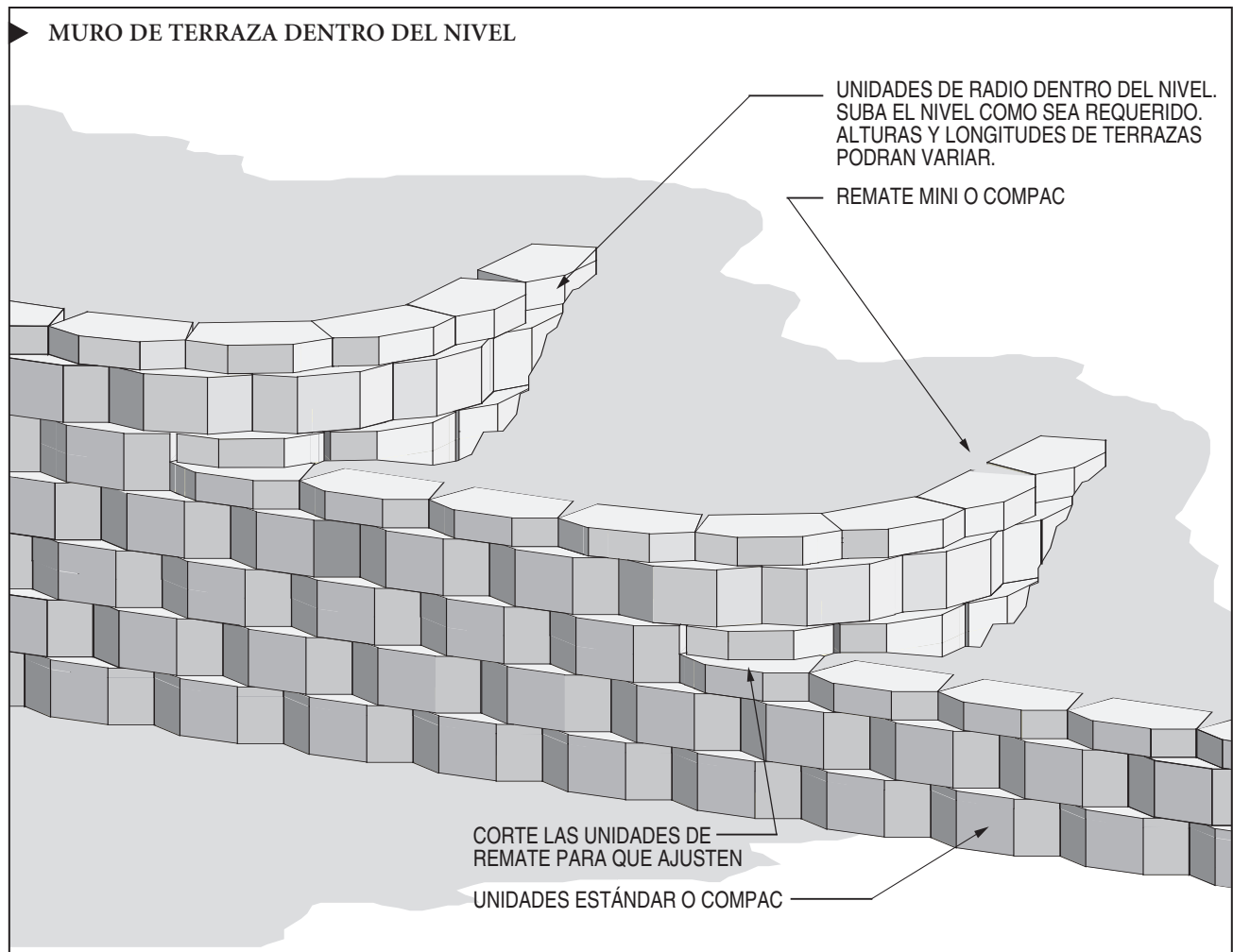
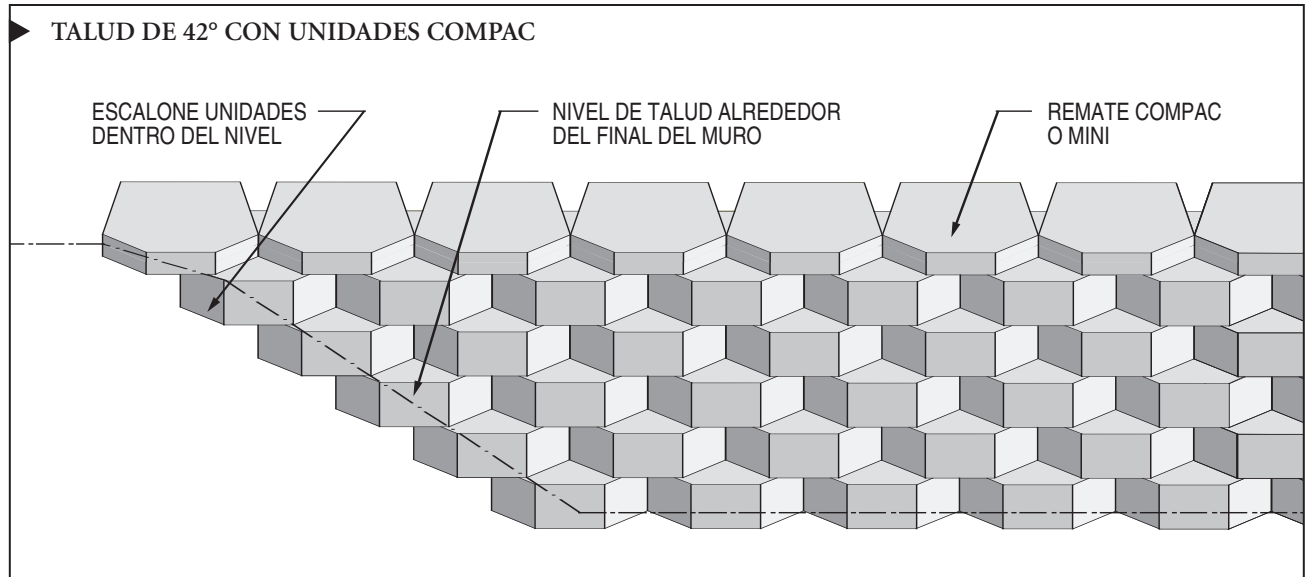

REMATE EL MURO**► OPCIÓN DE REMATE PARA MURO KEYSTONE®**